

**This product may be purchased from Connevens Limited secure online store
at www.DeafEquipment.co.uk**



DeafEquipment.co.uk

Solutions to improve the quality of life



TELEFLASH

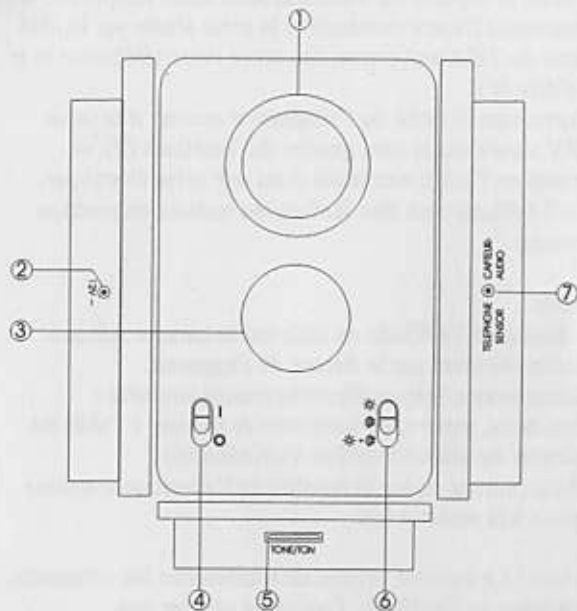

- 1 Sounder
- 2 Power Socket
- 3 Xenon
- 4 ON/OFF Switch

- 5 Tone control
- 6 Flash/sounder control switch
- 7 Telephone Sensor socket

Connecting

- Attach the audio sensor to the underside of your telephone and plug the other end to the telephone sensor socket (7) on the right side of the Teleflash.
- Connect the power adaptor to the 12v power socket (2) on the left hand side of the Teleflash, and plug the other end into the nearest mains power point.

Use

- Turn on the Teleflash by using the On/Off Switch (4) on the front of the unit. Select between flash only, sounder only or flash and sounder by using the Flash/Sounder switch (6) on the front of the unit.
- Select the type of the tone you require by using the Tone control switch (5).



TELEFLASH

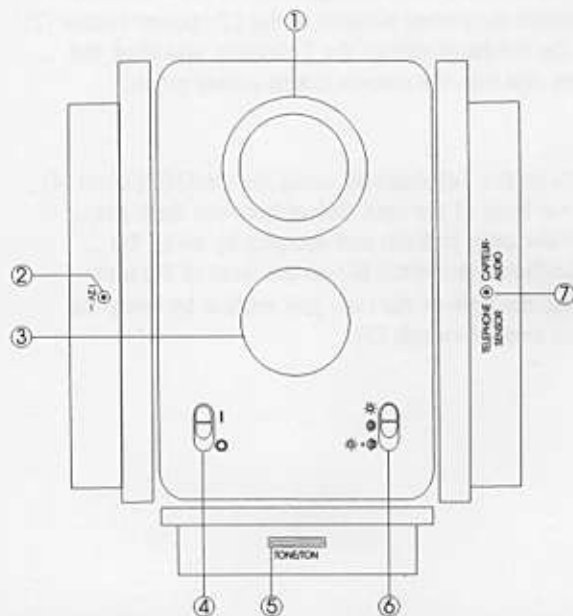

- 1 Avertisseur Sonore
 2 Prise Adaptateur
 3 Avertisseur Lumineux
 4 Curseur Allumé / Eteint

- 5 Réglage de la Tonalité
 6 Sélection du type d'avertissement
 7 Prise du capteur

Installation

- Le Téléflash est pour une utilisation en intérieur seulement. Evitez les pièces humides.
- Placez le capteur du Téléflash sous votre téléphone, et connectez l'autre extrémité à la prise située sur le côté droit du Téléflash (max. 5m entre votre téléphone et le Téléflash).
- Connectez la fiche de l'adaptateur secteur à la prise 12V située sur le côté gauche du Téléflash (2), et branchez l'autre extrémité dans une prise électrique.
- Le Téléflash peut être facilement installé en position murale.

Utilisation

- Allumez le Téléflash en utilisant le curseur Allumé/ Eteint (4) situé sur le devant de l'appareil. Sélectionnez le type d'avertissement souhaité : lumineux, sonore, ou lumineux et sonore, à l'aide du curseur de sélection prévu à cet effet (6).
- Vous pouvez régler la tonalité de l'avertisseur sonore grâce à la molette (5).

Important ! Le capteur permet de transmettre les vibrations du téléphone au Téléflash. Pour vous assurer que l'emplacement choisi est le meilleur, faites sonner votre téléphone et placez le capteur en différents endroits sous le téléphone avant de le coller.

